

# GARIS PANDUAN FORMAT PELAN KEBENARAN MERANCANG DI MAJLIS BANDARAYA KUALA TERENGGANU

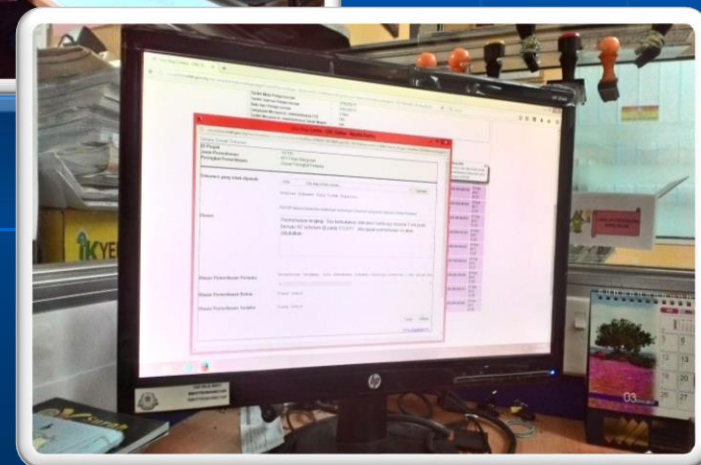

Disediakan Oleh:  
JABATAN PERANCANGAN BANDAR  
2019

# ISI KANDUNGAN

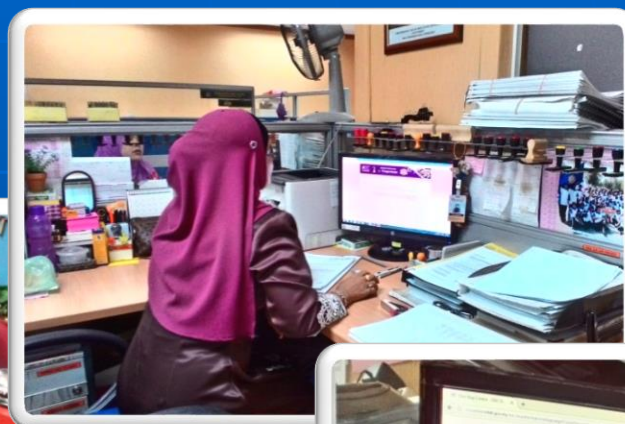

- 1.0 GARIS PANDUAN UMUM**
- 2.0 FORMAT KANDUNGAN LUKISAN DAN PELAN**
- 3.0 FORMAT RANGKA PELAN**
- 4.0 FORMAT PELAN FIZIKAL**

# OBJEKTIF

- a) Menjamin integriti dan ketulenan pelan yang diluluskan.
- b) Sebagai rujukan dan panduan kepada perunding semasa menyediakan pelan permohonan KM.
- c) Mengurangkan *redtape* di peringkat pendaftaran permohonan pelan.
- d) Keperluan SOP jabatan yang lebih sistematik.

# **GARIS PANDUAN FORMAT PELAN KEBENARAN MERANCANG**

## 1.0 GARIS PANDUAN UMUM

- ❖ Pelan hendaklah disediakan menggunakan mesin cetak atau *plotter*. Pelan yang disediakan menggunakan mesin pengimbas (scanner) adalah tidak dibenarkan.
- ❖ Cetakan pelan hendaklah jelas dan terang.
- ❖ Pelan berformat *blue print* adalah tidak dibenarkan.
- ❖ Tidak dibenarkan membuat pindaan pelan menggunakan pemadam cecair (liquid paper) dan hanya dibenarkan membuat tampalan kecil di atas pelan. Sempadan kawasan tampalan dengan pelan asal hendaklah dicop menggunakan cop jenis bulat syarikat perunding dan ditandatangani (initial) di kawasan cop berkenaan.

sambungan...

## GARIS PANDUAN ASAS

- ❖ Tandatangan menggunakan mesin pengimbas (scanner) adalah tidak dibenarkan.
- ❖ Semua tandatangan atau cop jari oleh perunding, pemilik tanah dan penyewa hendaklah menggunakan pen jenis mata bulat (bolt pen) dan berdakwat hitam.
- ❖ Saiz minima pelan adalah berukuran A3.
- ❖ Pelan hendaklah dilipat mengikut format yang ditetapkan.



## 2.0 FORMAT KANDUNGAN LUKISAN DAN PELAN

### ❖ KEBENARAN MERANCANG SUSUN ATUR

| JENIS PELAN      | KANDUNGAN LUKISAN  |
|------------------|--|
| PELAN SUSUN ATUR | <ol style="list-style-type: none"><li>1. Menunjukkan cadangan guna tanah setiap pecahan lot.</li><li>2. Menunjukkan cadangan komponen pembangunan (jika berkaitan)</li><li>3. Menunjukkan cadangan sempadan pecahan lot baharu.</li><li>4. Menunjukkan keluasan dan ukuran pecahan lot.</li><li>5. Menunjukkan maklumat topografi.</li><li>6. Menunjukkan lebar rizab infrastruktur dan zon penampungan.</li><li>7. Menunjukkan garisan air perbani (pantai dan sungai) dan jarak anjakan dengan tapak cadangan.</li><li>8. Menunjukkan cadangan ketinggian bangunan (untuk cadangan pemajuan selain kediaman bertanah).</li><li>9. Menunjukkan cadangan akses keluar masuk setiap plot (untuk cadangan pemajuan selain kediaman bertanah).</li><li>10. Menunjukkan cadangan aliran lalulintas (untuk cadangan pemajuan selain kediaman).</li><li>11. Menunjukkan jadual pecahan guna tanah dalam bentuk bilangan unit, keluasan tanah (ekar / hektar) dan peratusan.</li><li>12. Menunjukkan jadual kiraan keperluan kawasan lapangan.</li><li>13. Menunjukkan jadual kiraan keperluan rumah mampu milik.</li><li>14. Menunjukkan jadual kiraan keperluan kemudahan penduduk terlibat.</li><li>15. Menunjukkan jadual kiraan nisbah plot atau kepadatan penduduk (bagi setiap plot dan keseluruhan pembangunan)</li></ol> |

sambungan...

# FORMAT KANDUNGAN LUKISAN DAN PELAN

## ❖ KEBENARAN MERANCANG PENDIRIAN BANGUNAN

| JENIS PELAN  | KANDUNGAN LUKISAN   |
|--------------|---|
| PELAN TAPAK  | <ol style="list-style-type: none"><li>1. Menunjukkan garisan anjakan bangunan komponen pembangunan.</li><li>2. Menunjukkan susun atur parkir luar bangunan dan ditandakan nombor bilangan petak parkir.</li><li>3. Menunjukkan maklumat topografi.</li><li>4. Menunjukkan kiraan nisbah plot atau kepadatan penduduk.</li><li>5. Menunjukkan cadangan akses keluar masuk setiap plot.</li><li>6. Menunjukkan cadangan aliran lalulintas.</li><li>7. Menunjukkan jadual kiraan keperluan tempat letak kenderaan.</li><li>8. Menunjukkan jadual kiraan keperluan kawasan lapangan.</li><li>9. Menunjukkan jadual kiraan kawasan plinth.</li><li>10. Menunjukkan jadual pecahan komponen pembangunan dalam bentuk bilangan unit, keluasan lantai (meter persegi) dan peratusan.</li><li>11. Menunjukkan kiraan keluasan tipikal unit rumah mampu milik (keluasan dikira untuk ruang ber dinding sahaja dan untuk skim berstrata dikira kawasan petak strata berkenaan)</li><li>12. Menunjukkan cadangan ruang tanaman pokok dan laluan pejalan kaki pinggiran jalan.</li><li>13. Menamakan lukisan pelan (Pelan Tapak)</li></ol> |
| PELAN LANTAI | <ol style="list-style-type: none"><li>1. Menunjukkan pelan lantai dan kegunaannya bagi setiap aras/tingkat termasuk pelan bumbung bagi setiap komponen pembangunan (kecuali untuk unit tipikal).</li><li>2. Menunjukkan susun atur parkir dalam bangunan dan ditandakan nombor bilangan petak parkir.</li><li>3. Menamakan lukisan pelan (Pelan Lantai)</li></ol>   |



## ❖ KEBENARAN MERANCANG PENDIRIAN BANGUNAN

|                  |   |
|------------------|---|
| PELAN PANDANGAN  | <ol style="list-style-type: none"><li>1. Menunjukkan lukisan pandangan hadapan, sisi dan belakang.</li><li>2. Menunjukkan ketinggian fizikal bangunan.</li><li>3. Menunjukkan ketinggian dan bilangan setiap tingkat bangunan (bilangan tingkat diukur dari jalan masuk utama dan memulakan kiraan dengan tingkat 1 @ bukannya <i>Ground</i>).</li><li>4. Menamakan lukisan pelan (Pelan Pandangan)</li></ol>   |
| PELAN KERATAN    | <ol style="list-style-type: none"><li>1. Menunjukkan lukisan keratan secara potongan <i>vertical</i> dan <i>horizontal</i> (minima 2 keratan bagi setiap blok).</li><li>2. Menunjukkan kawasan cadangan struktur pengukuhan tebing dan cerun atau bukit bersebelahan (jarak anjakan dengan kawasan cerun atau kaki bukit serta ketinggian bukit hendaklah ditanda)</li><li>3. Menunjukkan garisan anjakan antara bangunan dan dengan sempadan lot.</li><li>4. Menunjukkan ketinggian dan bilangan setiap tingkat bangunan (bilangan tingkat diukur dari jalan masuk utama dan memulakan kiraan dengan tingkat 1 @ bukannya <i>Ground</i>).</li><li>5. Menunjukkan ketinggian aras tanah bagi tapak cadangan.</li><li>6. Menamakan lukisan pelan (Pelan Keratan)</li></ol> |
| PELAN PERSPEKTIF | <ol style="list-style-type: none"><li>1. Untuk semua permohonan KM pendirian bangunan (projek).</li><li>2. Menunjukkan minima tiga (3) sudut pandangan iaitu depan, sisi dan belakang.</li><li>3. Menunjukkan perspektif malam bagi pemajuan jenis 'free standing building' bagi bangunan 10 tingkat dan ke atas (sekurang-kurangnya pandangan depan).</li><li>4. Warna bangunan, fasad dan pencahayaan bangunan pada waktu malam dalam lukisan perspektif hendaklah menggambarkan keadaan sebenar cadangan pemajuan.</li><li>5. Menamakan lukisan pelan (Pelan Perspektif)</li><li>6. Pelan perspektif hendaklah dijadikan sebahagian pelan permohonan KM (termasuk dalam bilangan nombor pelan) dan dikepikan di bahagian depan.</li></ol>                              |

# FORMAT KANDUNGAN LUKISAN DAN PELAN

## ❖ CETAKAN PELAN BERWARNA

| JENIS PERMOHONAN                                   | JENIS PELAN YANG PERLU BERWARNA  |
|--|--|
| PELAN KEBENARAN<br>MERANCANG SUSUN ATUR            | 1. PELAN SUSUN ATUR<br>2. PELAN KAWASAN PINDAAN SUSUN ATUR                             |
| PELAN KEBENARAN<br>MERANCANG PENDIRIAN<br>BANGUNAN | 1. PELAN TAPAK<br>2. PELAN PERSPEKTIF<br>3. PELAN KAWASAN / BAHAGIAN PINDAAN BERKENAAN |
| PELAN KM PENGUBAHAN<br>BANGUNAN                    | 1. PELAN TAPAK<br>2. PELAN PERSPEKTIF<br>3. PELAN KAWASAN / BAHAGIAN PINDAAN BERKENAAN |
| PELAN KM PERUBAHAN<br>MATERIAL TANAH               | 1. PELAN TAPAK   |
| PELAN KM PERUBAHAN<br>MATERIAL BANGUNAN            | 1. PELAN TAPAK   |
| PELAN KM RUANG UDARA                               | 1. PELAN TAPAK   |
| PELAN KM KERJA<br>PEROBOHAN                        | 1. PELAN TAPAK   |
| PELAN KM KERJA<br>PERLOMBONGAN                     | 1. PELAN TAPAK   |
| PELAN KM KERJA<br>PERINDUSTRIAN                    | 1. PELAN TAPAK   |

# FORMAT KANDUNGAN LUKISAN DAN PELAN





























## ❖ KOD WARNA PELAN KEBENARAN MERANCANG

| GUNATANAH   | KLASIFIKASI GUNATANAH                     | KOD WARNA MAPINFO | KOD WARNA AUTO CAD |
|-------------|---|-------------------|--------------------|
| KEDIAMAN    | RUMAH SESEBUAH                            | C19               | RGB 255,63,0       |
|             | RUMAH BERKEMBAR                           | C7                | RGB 255,127,127    |
|             | RUMAH TERES                               | D10               | RGB 226,114,29     |
|             | RUMAH KLUSTER / ZERO LOT                  | C4                | RGB 255,159,127    |
|             | RUMAH MAMPU MILIK                         | E9                | RGB 251,179,14     |
|             | PANGSAPURI/FLAT/APARTMENT/RUMAH BANDAR    | E13               | RGB 148,99,0       |
| KONDOMINIUM | C14                                       | RGB 127,31,0      |                    |
| PERDAGANGAN | KOMPLEKS PERNIAGAAN/PASARAYA              | K12               | RGB 0,129,204      |
|             | HOTEL /RESORT                             | K14               | RGB 0,88,123       |
|             | RUMAH KEDAI / KEDAI PEJABAT               | L10               | RGB 66,122,255     |
|             | STESYEN MINYAK                            | L8                | RGB 58,136,255     |
|             | PASAR/BAZAAR/MEDAN SELERA/GERAI/ARKED/DLL | L5                | RGB 108,161,238    |

|                                      |  |              |                 |
|--------------------------------------|--|--------------|-----------------|
|                                      | PANGSAPURI SERVIS / SOHO/SOVO/SOFO /LAIN-LAIN NYATAKAN                         | L4           | RGB 171,204,246 |
|                                      | PUSAT PENDIDIKAN /LATIHAN / JAGAAN SWASTA/DAN LAIN-LAIN SEUMPAMANYA NYATAKAN   | L3           | RGB 198,222,249 |
| INDUSTRI                             | INDUSTRI SESEBUAH  | N13          | RGB 76,0,153    |
|                                      | INDUSTRI BERKEMBAR   | N10          | RGB 153,57,196  |
|                                      | INDUSTRI TERES   | N7           | RGB 153,84,196  |
|                                      | KOMPLEKS INDUSTRI  | N4           | RGB 212,178,255 |
| INSTITUSI AWAM/ KEMUDAHAN MASYARAKAT | PENDIDIKAN (TASKA/TADIKA/SEKOLAH/IPTA/PUSAT LATIHAN DLL SELIMPAMANYA NYATAKAN) | FF-G2 BO-E1  | RGB 231,255,194 |
|                                      | KESIHATAN  | B5           | RGB 255,116,127 |
|                                      | KESELAMATAN  | P10          | RGB 255,0,127   |
|                                      | KEBAJIKAN  | E1           | RGB 255,0,0     |
|                                      | INSTITUSI KEAGAMAAN (MASJID SURAU,TOKONG/KUIL/GEREJA/GURDWARA)                 | FF-C3 BO-K14 | RGB 255,194,172 |
| INFRASTRUKTUR                        | JALANRAYA  | F4           | RGB 255,255,140 |
|                                      | TLK/MEDAN TLK  | F2           | RGB 255,255,206 |

# FORMAT KANDUNGAN LUKISAN DAN PELAN

## ❖ KOD WARNA PELAN KEBENARAN MERANCANG

|                           |  |   |        |   |                        |
|---------------------------|--|---|--------|---|------------------------|
|                           | TERMINAL PENGANGKUTAN AWAM   |    | F1     |    | RGB<br>255,255<br>,13  |
|                           | LALUAN REL   |    | 80-G16 |    | RGB<br>33,87,<br>17    |
|                           | JALANTAR SEDIA ADA   |    |        |    | RGB<br>132,132<br>,132 |
|                           | JALAN CRUSHER RUN  |    |        |    | RGB<br>255,160<br>,20  |
|                           | JALAN PLB  |    |        |    | RGB<br>255,147<br>,10  |
| UTILITI                   | TNB/IWK/TELEKOMUNIKASI/PELUPUSAN<br>SISA PEPEJAL/DAN LAIN-LAIN<br>SEUMPAMANYA NYATAKAN       |    |        |    | RGB<br>255,0,0         |
|                           | TANGKI AIR / RUMAH PAM   |    |        |    | RGB<br>0,182,<br>255   |
|                           | TALIAN RENTIS TNB  |    |        |    | RGB<br>255,0,0         |
|                           | LALUAN PAIP GAS  |    |        |    | RGB<br>83,255,<br>159  |
| PERPARITAN &<br>PENGAIRAN | SISTEM SALIRAN/'ON SITE DETENTION<br>POND'/KOLAM TADAHAN BANJIR DAN<br>LAIN-LAIN SEUMPAMANYA |    |        |    | RGB<br>0,169,<br>255   |
| BADAN AIR                 | TASIK DAN LAIN-LAIN SEUMPAMANYA  |  |        |  | RGB<br>102,153<br>,204 |
|                           | KAWASAN LAPANG   |  | H8     |  | RGB<br>145,196<br>,89  |
|                           | KAWASAN LAPANG SWASTA  |  | G15    |  | RGB<br>57,92,0         |
|                           | HUTAN  |  | G16    |  | RGB<br>57,78,0         |

# FORMAT KANDUNGAN LUKISAN DAN PELAN

## ❖ TAJUK PELAN

|                              |  |
|------------------------------|--|
| PELAN KM SUSUNATUR           | PELAN KEBENARAN MERANCANG SUSUN ATUR UNTUK ... DI ATAS LOT ..., MUKIM ..., DAERAH ..., TERENGGANU DARUL IMAN.  |
| PELAN KM PENDIRIAN BANGUNAN  | PELAN KEBENARAN MERACANG PENDIRIAN BANGUNAN ... DI ATAS LOT ..., MUKIM ..., DAERAH ..., TERENGGANU DARUL IMAN.   |
| PELAN KM PENGUBAHAN BANGUNAN | PELAN KEBENARAN MERANCANG PERUBAHAN BANGUNAN DARIPADA ... KEPADA ... DI ATAS LOT ..., MUKIM ..., DAERAH ..., TERENGGANU DARUL IMAN.  |
| PELAN KM TEMPOH TERHAD       | PELAN KEBENARAN MERANCANG TEMPOH TERHAD PENDIRIAN BANGUNAN UNTUK..... DI ATAS LOT ..., MUKIM ..., DAERAH ..., TERENGGANU DARUL IMAN.   |
|                              | PELAN KEBENARAN MERANCANG TEMPOH TERHAD PERUBAHAN MATERIAL BANGUNAN DARIPADA ... KEPADA ... DI ATAS LOT ..., MUKIM ..., DAERAH ..., TERENGGANU DARUL IMAN.                                     |
| PELAN KM RUANG UDARA         | PELAN KEBENARAN MERANCANG UNTUK RUANG UDARA DI ATAS TANAH KERAJAAN (RIZAB JALAN / KERETAPI / SUNGAI), MUKIM ..., DAERAH KUALA TERENGGANU, TERENGGANU DARUL IMAN.                               |
| PELAN KM PEROBOHAN           | PELAN KEBENARAN MERANCANG PEROBOHAN BANGUNAN ... DI ATAS LOT ..., MUKIM ..., DAERAH ..., TERENGGANU DARUL IMAN.  |
| PELAN KM PERLOMBONGAN        | PELAN KEBENARAN MERANCANG KERJA PERLOMBONGAN ... DI ATAS LOT ..., MUKIM ..., DAERAH ..., TERENGGANU DARUL IMAN.  |
| PELAN KM PERINDUSTRIAN       | PELAN KEBENARAN MERANCANGKERJA PERINDUSTRIAN UNTUK ... DI ATAS LOT ..., MUKIM ..., DAERAH ..., TERENGGANU DARUL IMAN.  |
| PELAN PINDAAN KM             | PELAN KEBENARAN MERANCANG PENDIRIAN BANGUNAN ... DIATAS LOT ..., MUKIM ..., DAERAH ..., TERENGGANU DARUL IMAN.<br>(PINDAAN KEPADA KELULUSAN KEBENARAN MERANCANG (NO. PELAN ...) BERTARIKH ...) |



# FORMAT PELAN KM BAHARU

## ❖ MEMASUKKAN MAKLUMAT TOPOGRAFI DI DALAM PELAN CADANGAN

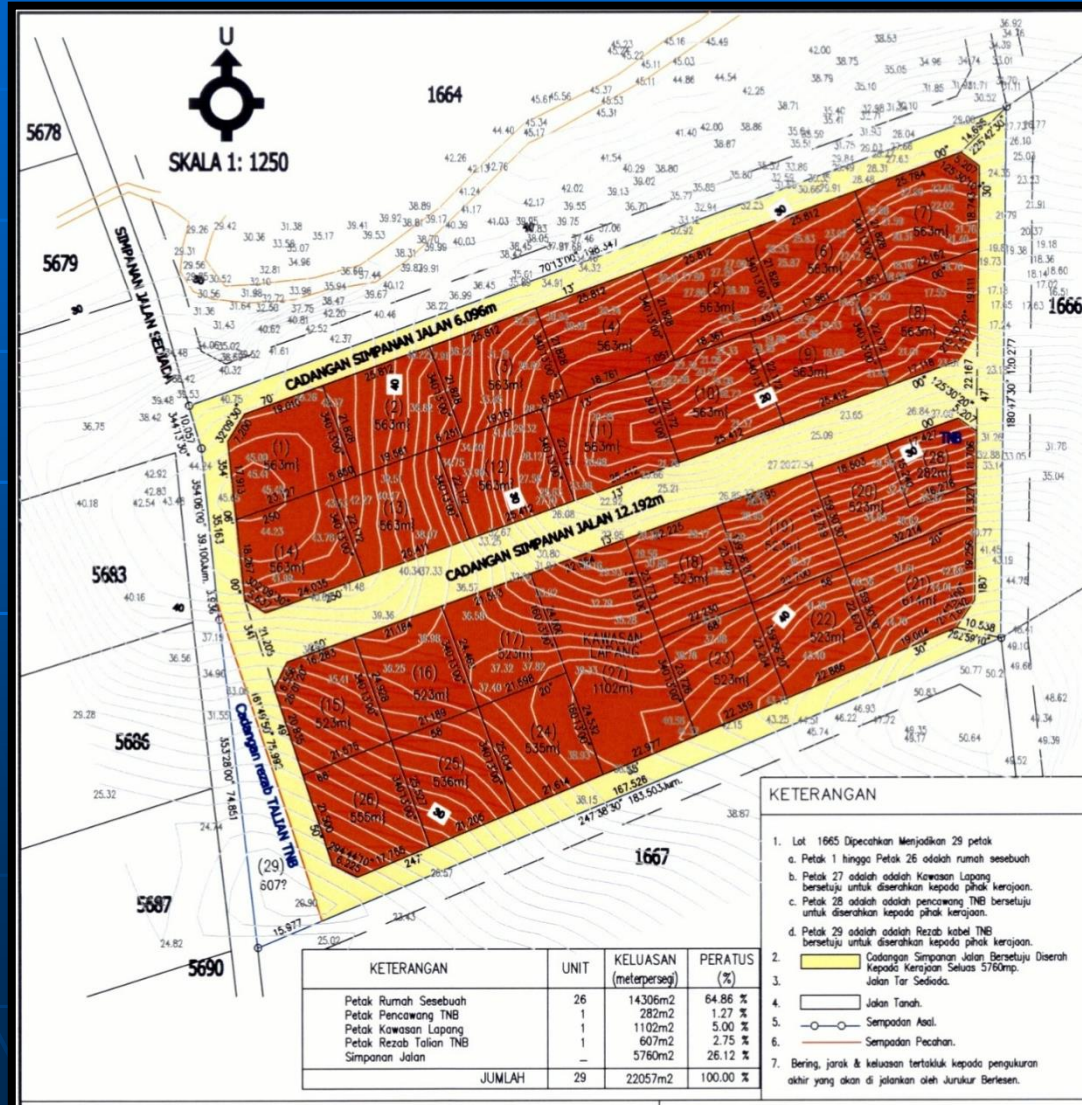



- ❖ Maklumat topografi hendaklah menggunakan warna kelabu.
- ❖ Segala maklumat topografi hendak dimasukkan ke dalam pelan KM seperti, parit, jalan, aras tanah dan sebagainya.



# 3.0 FORMAT RANGKA PELAN

## FORMAT PELAN PERMOHONAN KEBENARAN MERANCANG

PILIHAN 1

|  |   |   |
|--|---|---|
| <br> | <p>PELAN KUNCI</p>  | <p>MAJLIS BANDARAYA KUALA</p> <p>(RUANG COP KELULUSAN MINIMA 10CM) X 10CM)</p>  |
|  | <p>PELAN LOKASI</p>   | <p>TAJUK PERMOHONAN:<br/>(SILA NYATAKAN JENIS KM, MUKIM DAN DAERAH)</p> <p>PETUNJUK:<br/><br/>(PETUNJUK CADANGAN GUNA TANAH)</p>                        |
|  | <p>KETERANGAN LOT</p> <ul style="list-style-type: none"> <li>◦ NO. HAKMILIK:</li> <li>◦ NO. PA:</li> <li>◦ KELUASAN ASAL:</li> <li>◦ KATEGORI KENGGUNAAN TANAH:</li> <li>◦ SYARAT NYATA:</li> </ul> | <p>PEMILIK TANAH / PENYEWA:<br/><br/>(MENUNJUKKAN NAMA DAN NO. KAD PENGENALAN. NYATAKAN NAMA SYARIKAT DAN JAWATAN JIKA BERKAITAN)</p> <p>PERUNDING:</p> |
|  | <p>NO. PELAN:</p>   |   |



PILIHAN 2

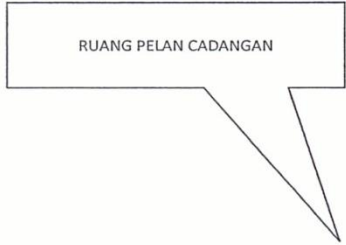

TAJUK PERMOHONAN:  
(SILA NYATAKAN JENIS KM, MUKIM DAN DAERAH)

PELAN KUNCI

MAJLIS BANDARAYA KUALA

(RUANG COP KELULUSAN MINIMA  
10CM) X 10CM)

PELAN LOKASI

PEMILIK TANAH / PENYEWAJ:

(MENUNJUKKAN NAMA DAN NO. KAD PENGENALAN.  
NYATAKAN NAMA SYARIKAT DAN JAWATAN JIKA  
BERKAITAN)

PETUNJUK:

(PETUNJUK CADANGAN GUNA TANAH)

KETERANGAN LOT:

- o NO. HAKMILIK:
- o NO. PA:
- o KELUASAN ASAL:
- o KATEGORI KENGGUNAAN TANAH:
- o SYARAT NYATA:

PERUNDING:

NO. PELAN:



# ❖ Pelan Kebenaran Merancang Susun Atur

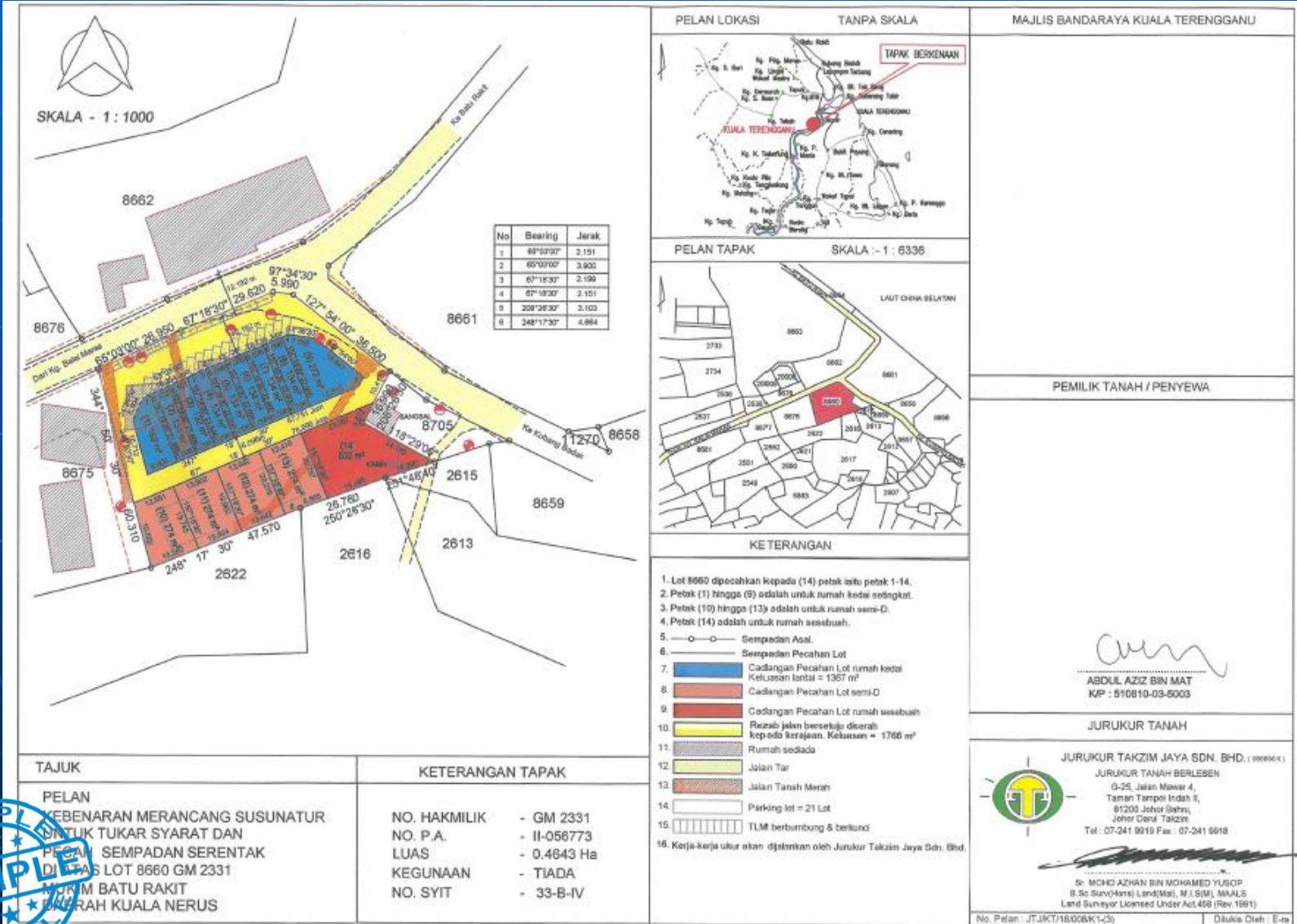



# FORMAT RANGKA PELAN

## ❖ Pelan Kebenaran Merancang Pendirian Bangunan

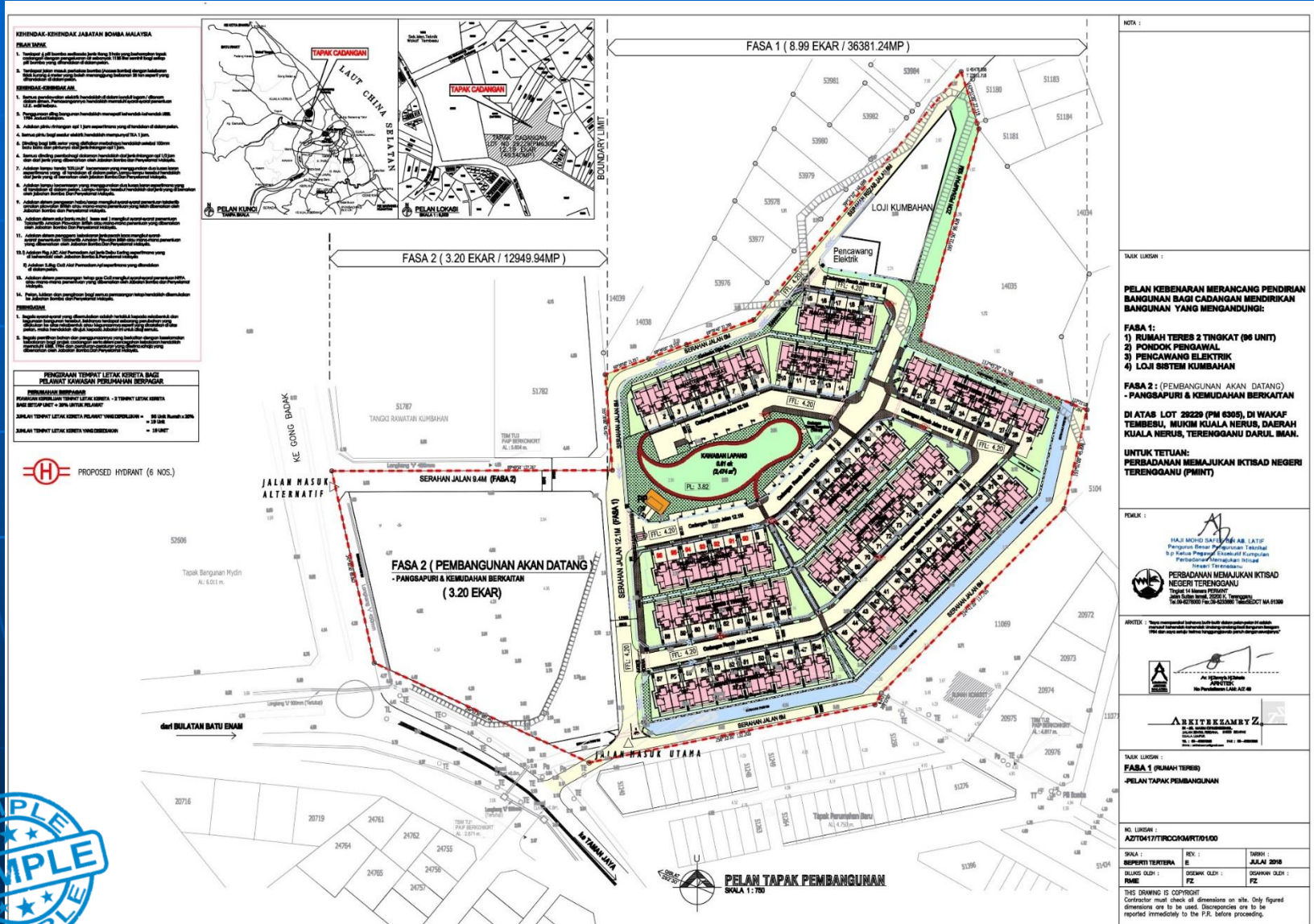

# FORMAT RANGKA PELAN

## ❖ Pelan Perspektif



NO. LUSKAN :

TAJUK LUSKAN :

**PELAN KEBENARAN MERANCANG PENDIRIAN BANGUNAN BAGI CADANGAN MENDIRIKAN BANGUNAN YANG MENDANDUNGI:**



**FASA 1:**

- 1) RUMAH TERES 2 TINGKAT (86 UNIT)
- 2) PONDOK PENGAWAL
- 3) PENCAWANG ELEKTRIK
- 4) LOJI SISTEM KUMBAHAN

**FASA 2 : (PEMBANGUNAN AKAN DATANG)**  
-PANGSAPURI & KEMUDAHAN BERKAITAN

**DI ATAS LOT 29229 (PM 6305), DI WAKAF TEMBESU, MUKIM KUALA NERUS, DAERAH KUALA NERUS, TERENGGANU DARUL IMAN.**

**UNTUK TETAPAN: PERBADANAN MEMAJUKAN KITSRAD NEGERI TERENGGANU (PMINT)**

PEKER :  
  
 HAJI MOHD SAIFUDDIN AB. LATIF  
 Pengerusi Besar (Perancangan Teknikal)  
 di Pejabat Pengeraja Teknikal Kompleks  
 Perancangan & Perumahan Kerajaan  
 Daerah Terengganu  
  
 PERBADANAN MEMAJUKAN KITSRAD  
 NEGERI TERENGGANU  
 Tingkat 6, Kompleks Pejabat  
 20010 Kuala Nerus, 20010 Terengganu  
 Tel: 09-6278000 Fax: 09-6228870 TERENGGANU WA 01988

ARKITEK :  
  
 ARKITEK ZAMRY Z  
 No. 10, Kompleks Pejabat  
 20010 Kuala Nerus, 20010 Terengganu  
 Tel: 09-6278000 Fax: 09-6228870 TERENGGANU WA 01988

NO. LUSKAN :  
**FASA 1 & FASA 2**  
-PERSPEKTIF

NO. LUSKAN :  
**AZ7D04177RCCB/PERDI**

|                 |                |                   |
|-----------------|----------------|-------------------|
| SKALA :         | REV. :         | SARUNG :          |
| SEPERTI TERTERA |                | <b>JULAI 2018</b> |
| DISURUH OLEH :  | DISURUH OLEH : | DISURUH OLEH :    |
| NAME            | PZ             | PZ                |

THIS DRAWING IS COPYRIGHT  
Contractor must check all dimensions on site. Only figured  
dimensions are to be used. Discrepancies are to be  
reported immediately to the P.R. before proceeding.





# FORMAT RANGKA PELAN

## ❖ Pelan Lantai

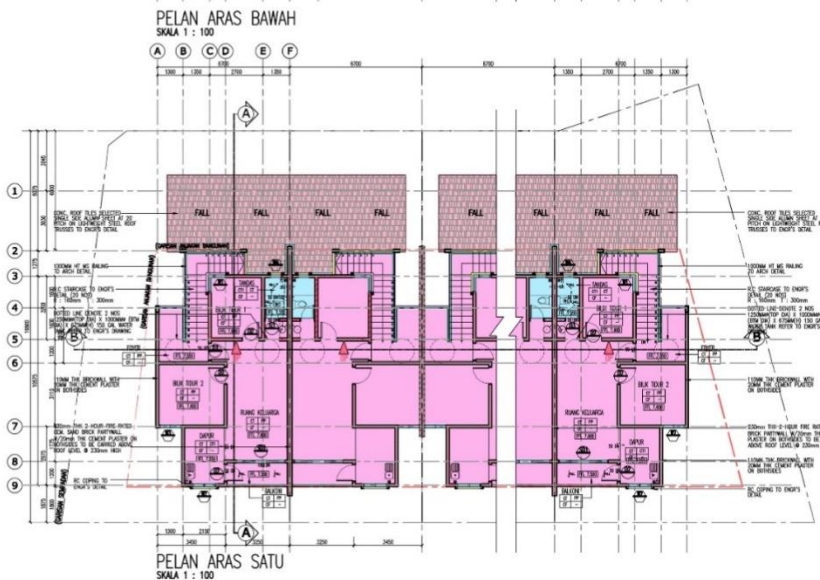
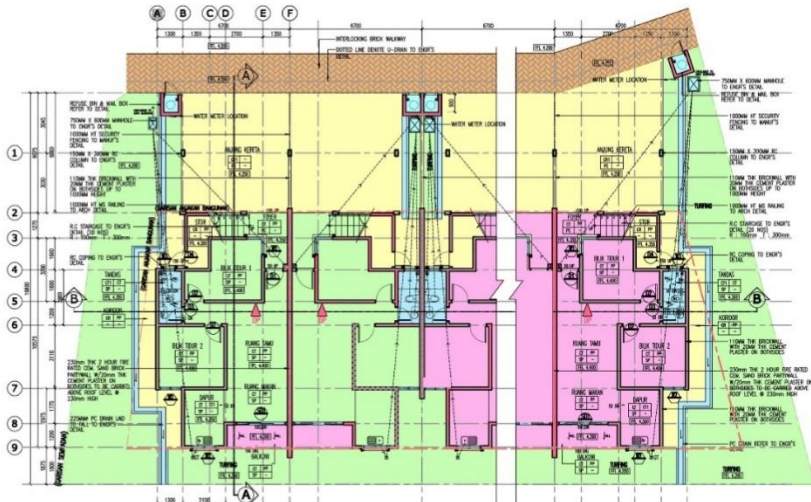

### JADUAL PERATURAN PENGUKURAN & PENCAHAYAAN

| NO | SILA BERSAMA         | MUKA |     | DINDING |     | TUBA |     |
|----|----------------------|------|-----|---------|-----|------|-----|
|    |                      | MIN  | MAX | MIN     | MAX | MIN  | MAX |
| 1  | PELAN TINGKAT 1 & 2  | 100  | 150 | 100     | 150 | 100  | 150 |
| 2  | PELAN TINGKAT 3 & 4  | 100  | 150 | 100     | 150 | 100  | 150 |
| 3  | PELAN TINGKAT 5 & 6  | 100  | 150 | 100     | 150 | 100  | 150 |
| 4  | PELAN TINGKAT 7 & 8  | 100  | 150 | 100     | 150 | 100  | 150 |
| 5  | PELAN TINGKAT 9 & 10 | 100  | 150 | 100     | 150 | 100  | 150 |

### SYMBOL & LEGEND

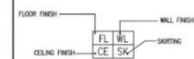

### FLOOR FINISHES

- CR - CEMENT RENDER
- CRH - CEMENT RENDER FLOOR HARDENER
- CT - CERAMIC TILES
- CTT - NON-SUP CERAMIC TILES

### CEILING FINISHES

- PC - PLASTER CEILING
- SP - SKIM COAT & PAINT
- CT - 100MM X 100MM ACROSTIC FREE SHEET CEILING

### WALL FINISHES

- SP - PLASTER & PAINT
- CT - CERAMIC TILES UP TO 1000MM HEIGHT
- CTT - CERAMIC TILES

### DOOR

- 2100MM X 900MM SINGLE LEAF TIMBER SOLID PANEL DOOR WITH GL. DOOR JAMB
- 2100MM X 900MM SINGLE LEAF TIMBER POWERED FLUSH DOOR WITH GL. DOOR JAMB
- 2100MM X 700MM SINGLE LEAF TIMBER POWERED FLUSH DOOR WITH P.V.C. LAMINATE ON INTERNAL SIDE WITH GL. DOOR JAMB
- 2100MM X 900MM SINGLE LEAF TIMBER POWERED FLUSH DOOR WITH LAMINATE ON EXTERNAL SIDE WITH GL. DOOR JAMB
- 2100MM X 2000MM ALUMINIUM FRAME SLIDING DOOR WITH TOP HANG TO MANUFACTURER'S DETAIL

### WINDOW

- 1200MM X 900MM 1 ROOM NATURAL ANODISED ALUM. CASSETT WINDOW WITH P.V.C GLASS PAN. THE CLEAR GLASS PANEL TO SPECIALIST/MANUFACTURER'S DETAIL
- 1200MM X 1170MM NATURAL ANODISED ALUM. CASSETT WINDOW WITH TOP HANG AND THE CLEAR GLASS PANEL TO SPECIALIST/MANUFACTURER'S DETAIL
- 1200MM X 900MM NATURAL ANODISED ALUM. TOP HANG AND THE FROSTED GLASS PANEL TO SPECIALIST/MANUFACTURER'S DETAIL
- 1200MM X 900MM NATURAL ANODISED ALUM. TOP HANG AND THE FROSTED GLASS PANEL TO SPECIALIST/MANUFACTURER'S DETAIL

### WOMBA LEGEND

- ◻ - DPT POWER EXTRACTOR

| KELUARAN PELAN ARAS BAWAH |      | KELUARAN PELAN ARAS SATU |      |
|---------------------------|------|--------------------------|------|
| KOD                       | MFP  | KOD                      | MFP  |
| DOOR                      | 0.52 | DOOR                     | 0.52 |
| WINDU                     | 0.08 | WINDU                    | 0.08 |
| RUANG TINGGAHAN BAWAH     | 0.05 | RUANG TINGGAHAN BAWAH    | 0.05 |
| RUANG TINGGAHAN SATU      | 0.05 | RUANG TINGGAHAN SATU     | 0.05 |
| DAPUR                     | 1.00 | DAPUR                    | 1.00 |
| BALOK                     | 0.05 | BALOK                    | 0.05 |
| JAMBU BUKIT               | 0.05 | JAMBU BUKIT              | 0.05 |

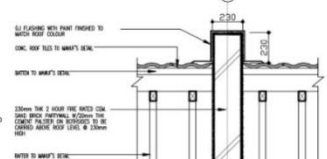

**NOVA 1**

**RAHE PRIME 1**

PELAN KEBENARAN MERANCANG PENDIRIAN BANGUNAN BAGI CADANGAN MENDIRIKAN BANGUNAN YANG MENDUNGUTI:

**FASA 1 :**

- 1) BILAH TERTAS 2 TINGKAT 96 UNIT
- 2) PONDOK PENGAWAL
- 3) PENCAHANG ELEKTRIK
- 4) LOJA SISTEM KUMBUHAN

**FASA 2 : (PEMBANGUNAN AKAN DATANG)**

- PANDANGAN PULI & KEMULIAHAN BERKUALITI
- DI ATAS LOT SEROH (P&A) BUKAL, DI UKURAN TERSEBUT MERUMAH KUALA MELAK, DARIPADA KUALA MELAK, TERSEBUTKAN DAPUR, BANGUNAN TERSEBUTKAN (P&A)

**UNTUK TERBUKA :**

- PEMBANGUNAN MERUMAH KUALA MELAK HIBUNG TERSEBUTKAN (P&A)

**PROJEK 1**

**PROJEK 2**

**RAHE LUMBU 1**

**RAHE LUMBU 2**

**RAHE LUMBU 3**

**RAHE LUMBU 4**

**RAHE LUMBU 5**

**RAHE LUMBU 6**

**RAHE LUMBU 7**

**RAHE LUMBU 8**

**RAHE LUMBU 9**

**RAHE LUMBU 10**

**RAHE LUMBU 11**

**RAHE LUMBU 12**

**RAHE LUMBU 13**

**RAHE LUMBU 14**

**RAHE LUMBU 15**

**RAHE LUMBU 16**

**RAHE LUMBU 17**

**RAHE LUMBU 18**

**RAHE LUMBU 19**

**RAHE LUMBU 20**

**RAHE LUMBU 21**

**RAHE LUMBU 22**

**RAHE LUMBU 23**

**RAHE LUMBU 24**

**RAHE LUMBU 25**

**RAHE LUMBU 26**

**RAHE LUMBU 27**

**RAHE LUMBU 28**

**RAHE LUMBU 29**

**RAHE LUMBU 30**

**RAHE LUMBU 31**

**RAHE LUMBU 32**

**RAHE LUMBU 33**

**RAHE LUMBU 34**

**RAHE LUMBU 35**

**RAHE LUMBU 36**

**RAHE LUMBU 37**

**RAHE LUMBU 38**

**RAHE LUMBU 39**

**RAHE LUMBU 40**

**RAHE LUMBU 41**

**RAHE LUMBU 42**

**RAHE LUMBU 43**

**RAHE LUMBU 44**

**RAHE LUMBU 45**

**RAHE LUMBU 46**

**RAHE LUMBU 47**

**RAHE LUMBU 48**

**RAHE LUMBU 49**

**RAHE LUMBU 50**

**RAHE LUMBU 51**

**RAHE LUMBU 52**

**RAHE LUMBU 53**

**RAHE LUMBU 54**

**RAHE LUMBU 55**

**RAHE LUMBU 56**

**RAHE LUMBU 57**

**RAHE LUMBU 58**

**RAHE LUMBU 59**

**RAHE LUMBU 60**

**RAHE LUMBU 61**

**RAHE LUMBU 62**

**RAHE LUMBU 63**

**RAHE LUMBU 64**

**RAHE LUMBU 65**

**RAHE LUMBU 66**

**RAHE LUMBU 67**

**RAHE LUMBU 68**

**RAHE LUMBU 69**

**RAHE LUMBU 70**

**RAHE LUMBU 71**

**RAHE LUMBU 72**

**RAHE LUMBU 73**

**RAHE LUMBU 74**

**RAHE LUMBU 75**

**RAHE LUMBU 76**

**RAHE LUMBU 77**

**RAHE LUMBU 78**

**RAHE LUMBU 79**

**RAHE LUMBU 80**

**RAHE LUMBU 81**

**RAHE LUMBU 82**

**RAHE LUMBU 83**

**RAHE LUMBU 84**

**RAHE LUMBU 85**

**RAHE LUMBU 86**

**RAHE LUMBU 87**

**RAHE LUMBU 88**

**RAHE LUMBU 89**

**RAHE LUMBU 90**

**RAHE LUMBU 91**

**RAHE LUMBU 92**

**RAHE LUMBU 93**

**RAHE LUMBU 94**

**RAHE LUMBU 95**

**RAHE LUMBU 96**

**RAHE LUMBU 97**

**RAHE LUMBU 98**

**RAHE LUMBU 99**

**RAHE LUMBU 100**

**RAHE LUMBU 101**

**RAHE LUMBU 102**

**RAHE LUMBU 103**

**RAHE LUMBU 104**

**RAHE LUMBU 105**

**RAHE LUMBU 106**

**RAHE LUMBU 107**

**RAHE LUMBU 108**

**RAHE LUMBU 109**

**RAHE LUMBU 110**

**RAHE LUMBU 111**

**RAHE LUMBU 112**

**RAHE LUMBU 113**

**RAHE LUMBU 114**

**RAHE LUMBU 115**

**RAHE LUMBU 116**

**RAHE LUMBU 117**

**RAHE LUMBU 118**

**RAHE LUMBU 119**

**RAHE LUMBU 120**

**RAHE LUMBU 121**

**RAHE LUMBU 122**

**RAHE LUMBU 123**

**RAHE LUMBU 124**

**RAHE LUMBU 125**

**RAHE LUMBU 126**

**RAHE LUMBU 127**

**RAHE LUMBU 128**

**RAHE LUMBU 129**

**RAHE LUMBU 130**

**RAHE LUMBU 131**

**RAHE LUMBU 132**

**RAHE LUMBU 133**

**RAHE LUMBU 134**

**RAHE LUMBU 135**

**RAHE LUMBU 136**

**RAHE LUMBU 137**

**RAHE LUMBU 138**

**RAHE LUMBU 139**

**RAHE LUMBU 140**

**RAHE LUMBU 141**

**RAHE LUMBU 142**

**RAHE LUMBU 143**

**RAHE LUMBU 144**

**RAHE LUMBU 145**

**RAHE LUMBU 146**

**RAHE LUMBU 147**

**RAHE LUMBU 148**

**RAHE LUMBU 149**

**RAHE LUMBU 150**

**RAHE LUMBU 151**

**RAHE LUMBU 152**

**RAHE LUMBU 153**

**RAHE LUMBU 154**

**RAHE LUMBU 155**

**RAHE LUMBU 156**

**RAHE LUMBU 157**

**RAHE LUMBU 158**

**RAHE LUMBU 159**

**RAHE LUMBU 160**

**RAHE LUMBU 161**

**RAHE LUMBU 162**

**RAHE LUMBU 163**

**RAHE LUMBU 164**

**RAHE LUMBU 165**

**RAHE LUMBU 166**

**RAHE LUMBU 167**

**RAHE LUMBU 168**

**RAHE LUMBU 169**

**RAHE LUMBU 170**

**RAHE LUMBU 171**

**RAHE LUMBU 172**

**RAHE LUMBU 173**

**RAHE LUMBU 174**

**RAHE LUMBU 175**

**RAHE LUMBU 176**

**RAHE LUMBU 177**

**RAHE LUMBU 178**

**RAHE LUMBU 179**

**RAHE LUMBU 180**

**RAHE LUMBU 181**

**RAHE LUMBU 182**

**RAHE LUMBU 183**

**RAHE LUMBU 184**

**RAHE LUMBU 185**

**RAHE LUMBU 186**

**RAHE LUMBU 187**

**RAHE LUMBU 188**

**RAHE LUMBU 189**

**RAHE LUMBU 190**

**RAHE LUMBU 191**

**RAHE LUMBU 192**

**RAHE LUMBU 193**

**RAHE LUMBU 194**

**RAHE LUMBU 195**

**RAHE LUMBU 196**

**RAHE LUMBU 197**

**RAHE LUMBU 198**

**RAHE LUMBU 199**

**RAHE LUMBU 200**

**RAHE LUMBU 201**

**RAHE LUMBU 202**

**RAHE LUMBU 203**

**RAHE LUMBU 204**

**RAHE LUMBU 205**

**RAHE LUMBU 206**

**RAHE LUMBU 207**

**RAHE LUMBU 208**

**RAHE LUMBU 209**

**RAHE LUMBU 210**

**RAHE LUMBU 211**

**RAHE LUMBU 212**

**RAHE LUMBU 213**

**RAHE LUMBU 214**

**RAHE LUMBU 215**

**RAHE LUMBU 216**

**RAHE LUMBU 217**

**RAHE LUMBU 218**

**RAHE LUMBU 219**

**RAHE LUMBU 220**

**RAHE LUMBU 221**

**RAHE LUMBU 222**

**RAHE LUMBU 223**

**RAHE LUMBU 224**

**RAHE LUMBU 225**

**RAHE LUMBU 226**

**RAHE LUMBU 227**

**RAHE LUMBU 228**

**RAHE LUMBU 229**

**RAHE LUMBU 230**

**RAHE LUMBU 231**

**RAHE LUMBU 232**

**RAHE LUMBU 233**

**RAHE LUMBU 234**

**RAHE LUMBU 235**

**RAHE LUMBU 236**

**RAHE LUMBU 237**

**RAHE LUMBU 238**

**RAHE LUMBU 239**

**RAHE LUMBU 240**

**RAHE LUMBU 241**

**RAHE LUMBU 242**

**RAHE LUMBU 243**

**RAHE LUMBU 244**

**RAHE LUMBU 245**

**RAHE LUMBU 246**

**RAHE LUMBU 247**

**RAHE LUMBU 248**

**RAHE LUMBU 249**

**RAHE LUMBU 250**

**RAHE LUMBU 251**

**RAHE LUMBU 252**

**RAHE LUMBU 253**

**RAHE LUMBU 254**

**RAHE LUMBU 255**

**RAHE LUMBU 256**

**RAHE LUMBU 257**

**RAHE LUMBU 258**

**RAHE LUMBU 259**

**RAHE LUMBU 260**

**RAHE LUMBU 261**

**RAHE LUMBU 262**

**RAHE LUMBU 263**

**RAHE LUMBU 264**

**RAHE LUMBU 265**

**RAHE LUMBU 266**

**RAHE LUMBU 267**

**RAHE LUMBU 268**

**RAHE LUMBU 269**

**RAHE LUMBU 270**

**RAHE LUMBU 271**

**RAHE LUMBU 272**

**RAHE LUMBU 273**

**RAHE LUMBU 274**

**RAHE LUMBU 275**

**RAHE LUMBU 276**

**RAHE LUMBU 277**

**RAHE LUMBU 278**

**RAHE LUMBU 279**

**RAHE LUMBU 280**

**RAHE LUMBU 281**

**RAHE LUMBU 282**

**RAHE LUMBU 283**

**RAHE LUMBU 284**

**RAHE LUMBU 285**

**RAHE LUMBU 286**

**RAHE LUMBU 287**

**RAHE LUMBU 288**

**RAHE LUMBU 289**

**RAHE LUMBU 290**

**RAHE LUMBU 291**

**RAHE LUMBU 292**

**RAHE LUMBU 293**

**RAHE LUMBU 294**

**RAHE LUMBU 295**

**RAHE LUMBU 296**

**RAHE LUMBU 297**

**RAHE LUMBU 298**

**RAHE LUMBU 299**

**RAHE LUMBU 300**



**THIS DRAWING IS COPYRIGHT**  
 Designer must check all dimensions on site. City Survey  
 drawings are to be used. Discrepancies are to be  
 reported immediately to the P.E. before proceeding.





# FORMAT RANGKA PELAN

## ❖ Pelan Keratan

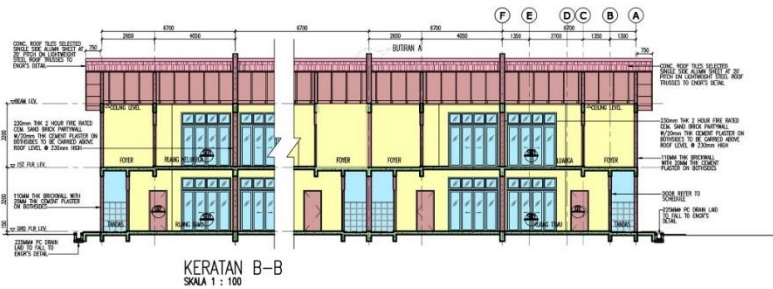

| KULONJON PELAN AND JAMB |       | KULONJON PELAN AND JAMB |       |
|-------------------------|-------|-------------------------|-------|
| RUMAH                   | M/P   | RUMAH                   | M/P   |
| LOKER                   | 1,11  | LOKER                   | 1,23  |
| AMBA                    | 1,18  | AMBA                    | 1,21  |
| RUMAH TAMU/REANG WISATA | 21,25 | RUMAH TAMU / WISATA     | 21,78 |
| RUANG TINGGAL 1         | 11,42 | RUANG TINGGAL 1         | 11,94 |
| RUANG TINGGAL 2         | 11,14 | RUANG TINGGAL 2         | 11,78 |
| AMBA                    | 1,43  | AMBA                    | 1,43  |
| LOKER                   | 1,43  | LOKER                   | 1,43  |
| BALOK                   | 1,39  | BALOK                   | 1,39  |
| JAMBATAN                | 11,81 | JAMBATAN                | 12,02 |

**SYMBOL & LEGEND**

- FLOOR FINISH: FL (Ceramic Tiles), WL (Plaster & Paint)
- CEILING FINISH: CE (Ceramic Tiles), SK (Skirting)
- WALL FINISH: WT (Plaster & Paint), SK (Skirting)

**FLOOR FINISHES**

- CE - CEMENT RENDER
- CE1 - CEMENT RENDER FLOOR WAREDOOR
- CT - CERAMIC TILES
- CT1 - HIGH-SLIP CERAMIC TILES

**CEILING FINISHES**

- PC - PLASTER CEILING
- SP - SHIM COAT & PAINT
- CF - 1200MM X 1200MM ASBESTOS FREE SHEET CEILING

**WALL FINISHES**

- PP - PLASTER & PAINT
- CT - CERAMIC TILES UP TO 1500MM HEIGHT
- CT1 - CERAMIC TILES

**DOOR**

- 2100MM X 900MM SINGLE LEAF TIMBER SOLID PANEL DOOR WITH GL. DOOR JAMB
- 2100MM X 900MM SINGLE LEAF TIMBER PLYWOOD FLUSH DOOR WITH GL. DOOR JAMB
- 2100MM X 900MM SINGLE LEAF TIMBER PLYWOOD FLUSH DOOR WITH P.V.C. LAMINATED ON INTERNAL SIDE WITH GL. DOOR JAMB
- 2100MM X 900MM SINGLE LEAF TIMBER PLYWOOD FLUSH DOOR WITH LAMINATED ON EXTERNAL SIDE WITH GL. DOOR JAMB
- 2100MM X 2500MM ALUMINIUM FRAME SLIDING DOOR WITH TOP HUNG TO MAN'S DETAIL

**WINDOW**

- 2100MM X 900MM X 2500MM NATURAL ANGEDGED ALUM. CASHEMENT WINDOW WITH 16 GLASS PANES, CLEAR GLASS PANEL TO SPECIFIED MAN'S DETAIL
- 2100MM X 1100MM NATURAL ANGEDGED ALUM. CASHEMENT WINDOW WITH TOP HUNG 16 PANES, CLEAR GLASS PANEL TO SPECIFIED MAN'S DETAIL
- 2100MM X 2500MM NATURAL ANGEDGED ALUM. TOP HUNG 16MM THK. FROSTED GLASS PANEL TO SPECIFIED MAN'S DETAIL
- 2100MM X 2500MM NATURAL ANGEDGED ALUM. TOP HUNG 16MM THK. FROSTED GLASS PANEL TO SPECIFIED MAN'S DETAIL

**DOOR & WINDOW LEGEND**

- DP - DRY POWDER EXTINGUISHER

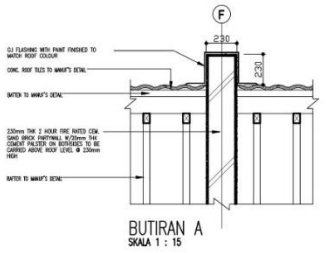

**REKA :**

**TASK PRIME I :**

PELAN KEBENARAN MERANCANG PENDIRIAN BANGUNAN BAGI CADANGAN MENDIRIKAN BANGUNAN YANG MENDANGUNI :

**FASA 1 :**

- 1) RUMAH TERES 2 TINGKAT 96 UNIT
- 2) PONDOK PENGAWAL
- 3) PENCAWANG ELEKTRIK
- 4) LOJI SISTEM KUMBUHAN

**FASA 2 : (PEMBANGUNAN AKAN DATANG)**

-PANGKAPUR & KEMAMPUAN BERKAWATAN

**DI ATAS LOT SEBES 6PM BERS, DI WAKUP TERSEKUTU, MELAKSI KUALA NEPULU, DAWAH KUALA NEPULU, TERBESKANSU DANUL, IMAN**

**UNTUK TITILIAN :**

PERBADANAN MELAKSIAN KTRAD NEGERI TERBESKANSU (PUSAT)

**PERIK :**

PERBADANAN MELAKSIAN KTRAD NEGERI TERBESKANSU

**AMBE I :**

PERBADANAN MELAKSIAN KTRAD NEGERI TERBESKANSU

**ARKITEKZAMBYZ**

**TASK LUBING :**

**REKA I (REKAM TERBES)**

PERBADANAN MELAKSIAN KTRAD NEGERI TERBESKANSU

**REK LUBING :**

REK LUBING I : AZIMY/11/0000000000

|                |         |                |
|----------------|---------|----------------|
| SKALA 1 :      | REK I : | REK II :       |
| REKAM TERBES : | REK I : | REKAM TERBES : |
| REK I :        | REK I : | REK I :        |

THIS DRAWING IS COPYRIGHT  
Contributor must check all dimensions on site. Only signed dimensions are to be used. Discrepancies are to be reported immediately to the P.E. before proceeding.



# 4.0 FORMAT PELAN FIZIKAL

## ❖ Pelan A0

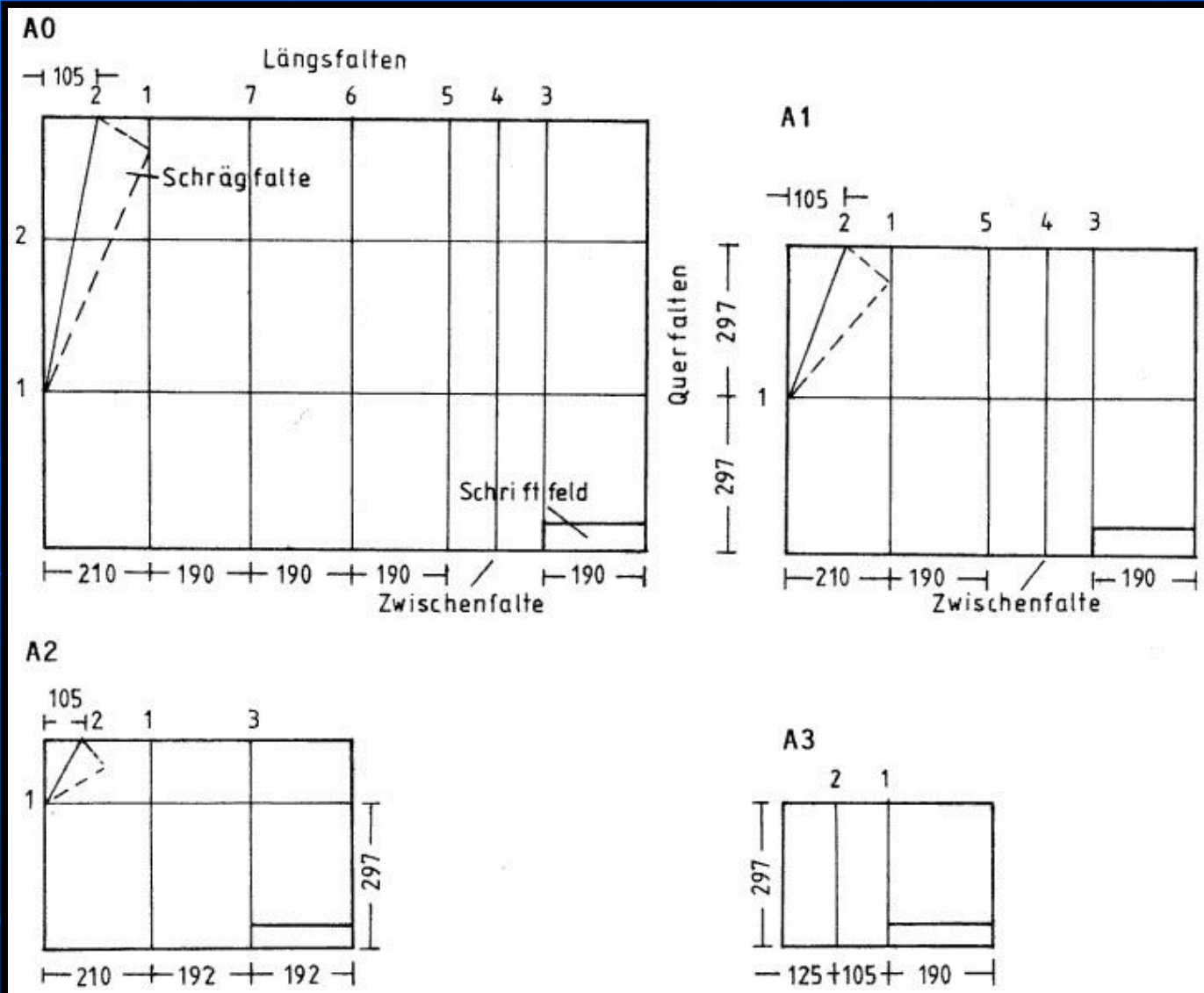

# FORMAT PELAN FIZIKAL

## ❖ Pelan Saiz A0

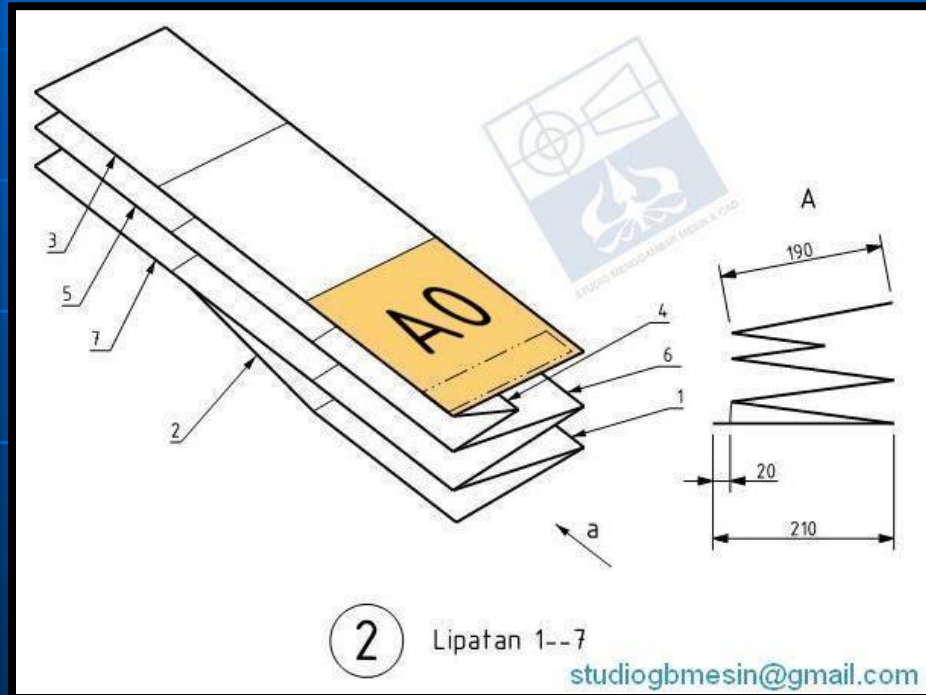
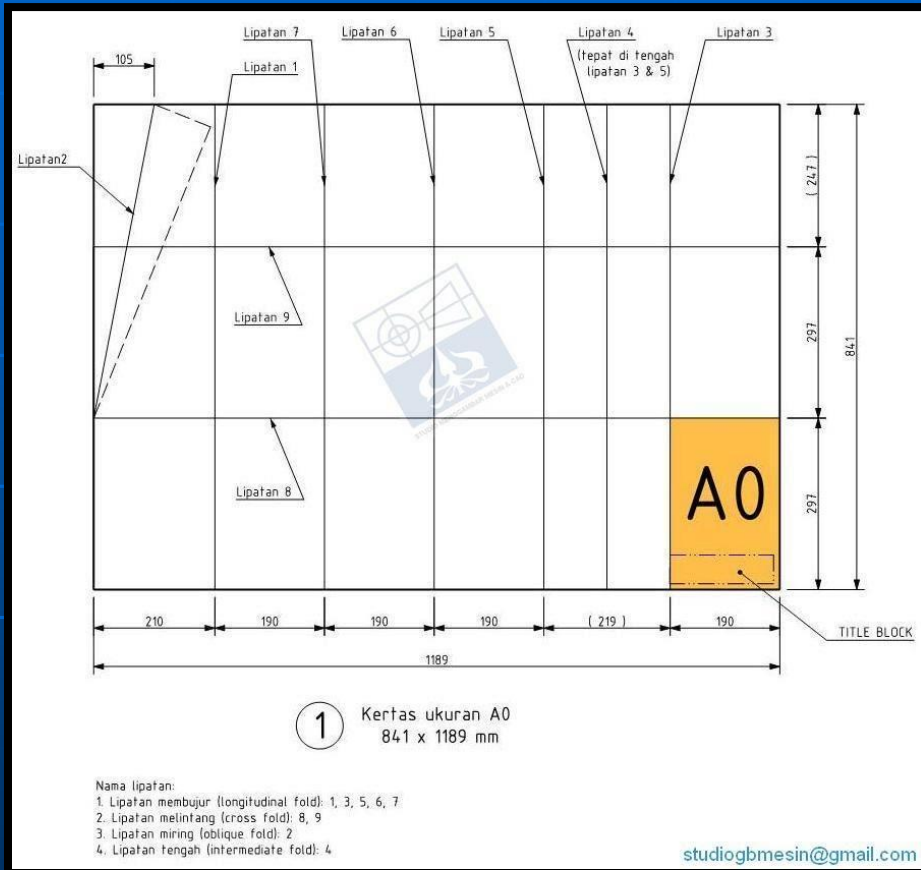



# FORMAT PELAN FIZIKAL

## ❖ Pelan Saiz A1

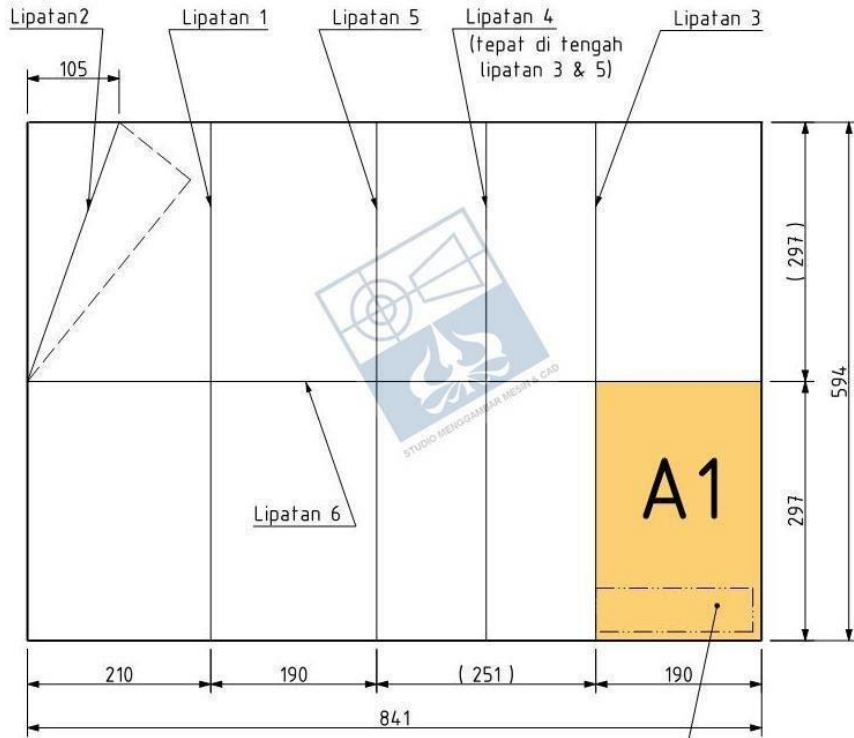

① Kertas ukuran A1  
594 x 841 mm

TITLE BLOCK

Nama lipatan:

1. Lipatan membujur (longitudinal fold): 1, 3, 5
2. Lipatan melintang (cross fold): 6
3. Lipatan miring (oblique fold): 2
4. Lipatan tengah (intermediate fold): 4

[studiogbmesin@gmail.com](mailto:studiogbmesin@gmail.com)

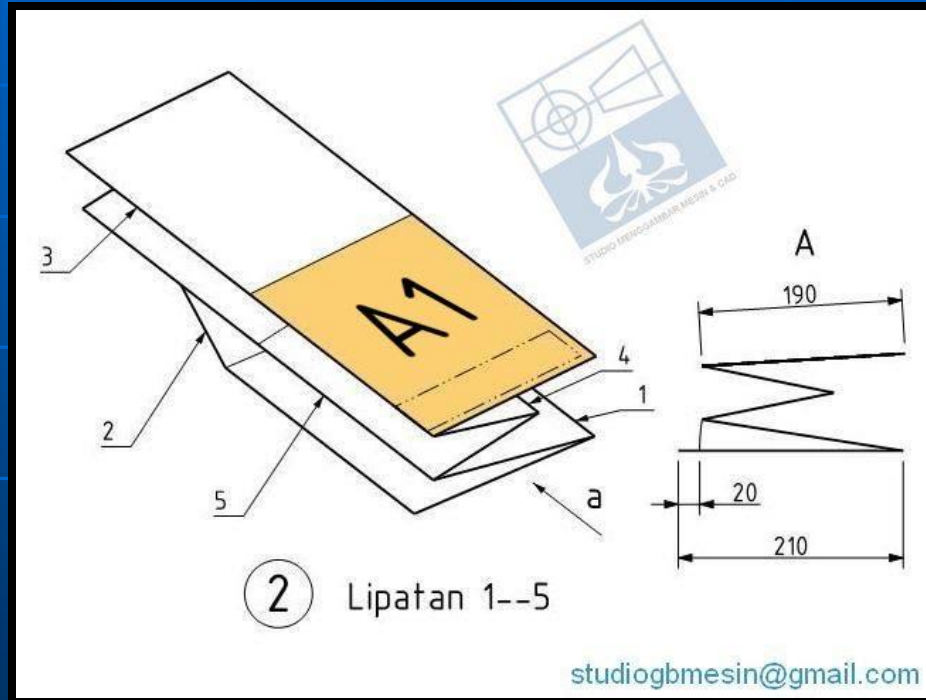

# FORMAT PELAN FIZIKAL

## ❖ Pelan Saiz A2

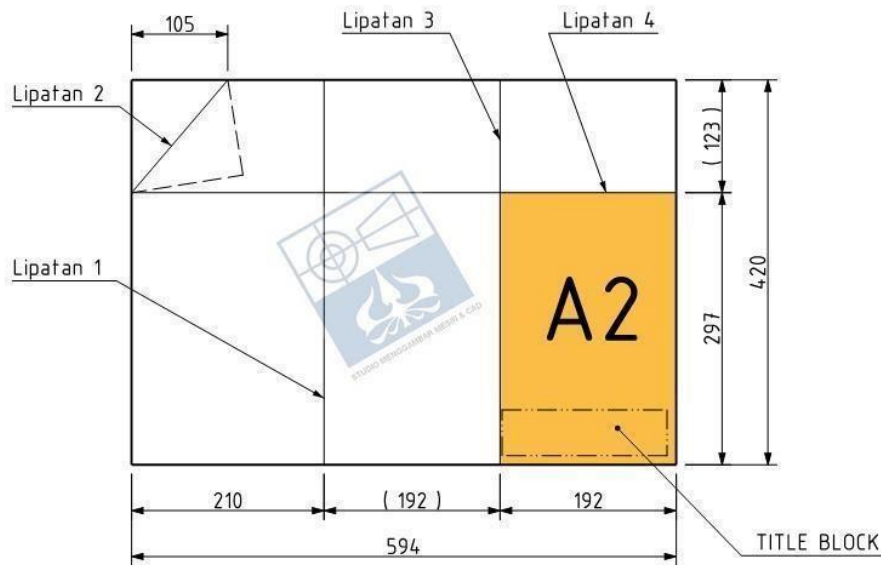

① Kertas ukuran A2  
420 x 594 mm

Nama lipatan:

1. Lipatan membujur (longitudinal fold): 1, 3
2. Lipatan melintang (cross fold): 4
3. Lipatan miring (oblique fold): 2

[studiogbmecin@gmail.com](mailto:studiogbmecin@gmail.com)

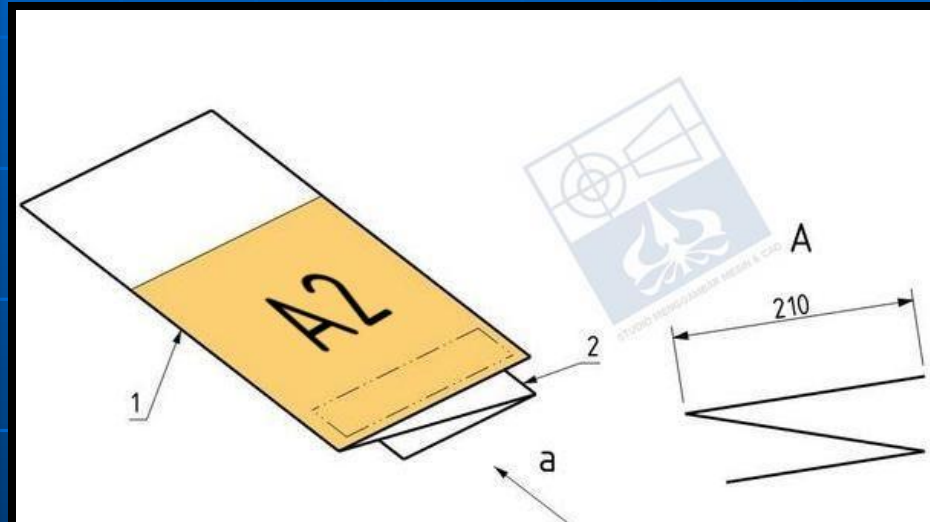

② Lipatan 1--2 (membujur)

[studiogbmecin@gmail.com](mailto:studiogbmecin@gmail.com)



# FORMAT PELAN FIZIKAL

## ❖ Pelan Saiz A3

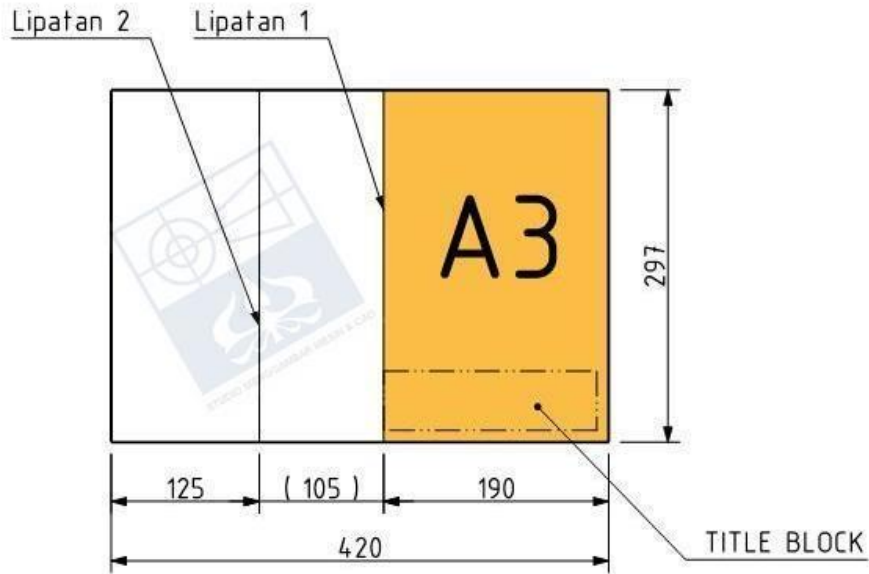

- 1 Kertas ukuran A3  
297 x 420 mm

Nama lipatan:

Lipatan membujur (longitudinal fold): 1, 2

[studiogbmecin@gmail.com](mailto:studiogbmecin@gmail.com)

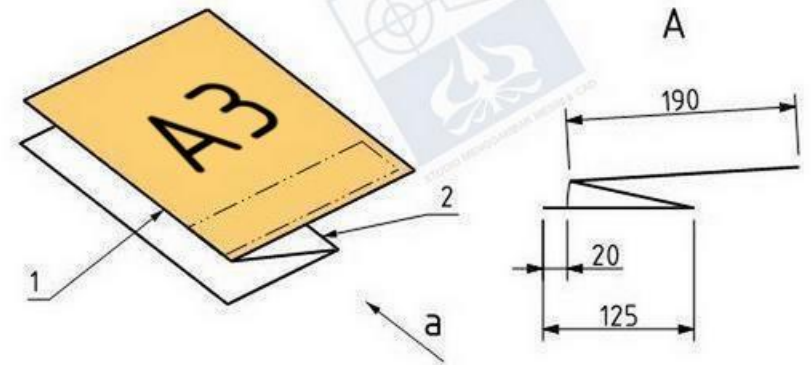

- 2 Lipatan 1 & 2 (membujur)

[studiogbmecin@gmail.com](mailto:studiogbmecin@gmail.com)

**SEKIAN  
TERIMA KASIH**